

# 汚泥脱水機 新型 多重板型スクリーブレス NKSシリーズ



# 製品特徴

## 👉 高性能型スクリープレス脱水機

基幹部品を新規に改良したことで、従来型よりも高い脱水性能を実現。

## 👉 コンパクト設計、設置が容易

省スペース化を実現。設置後は配管と電源の接続のみ。

## 👉 省エネルギー・低騒音・低振動

低速回転のモーターを採用しており、環境面・安全面に配慮。

電力が少なく、洗浄水も不要でランニングコストの低減が可能な省エネ化を実現。

## 👉 メンテナンスフリー

目詰まり防止のオートクリーニング機構により、24時間無人運転が可能。

## 👉 短納期・仕様変更対応

最短納期（60日以内）、現場に合わせた設計・電気の仕様変更対応。

# 脱水構造

遊動リングと固定リングの積層により形成されたシリンダーと、シリンダーを貫くスクリーで脱水主要部を構成。

凝集された汚泥はスクリーの回転で搬送されながら、濃縮工程・脱水工程を経て脱水。

常時スクリーの羽根が遊動リングを押し上げる構造の為、目詰まりすることなく、安定した連続運転を実現。

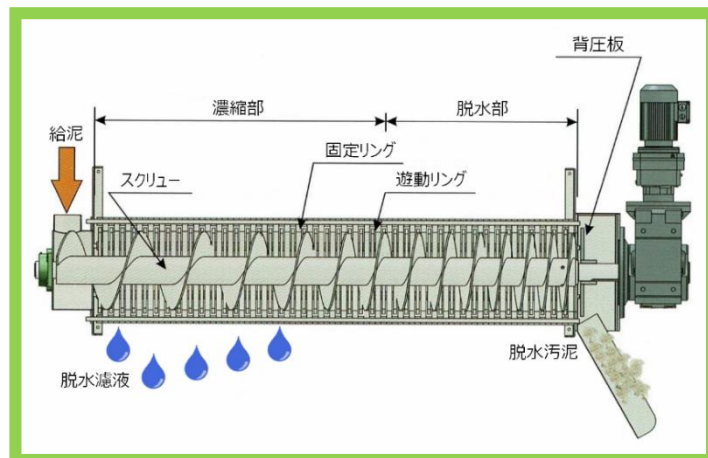

# 納入事例

## 【対応業種】

- 下水処理場
- 食品加工工場
- 製菓工場
- 製糖工場
- 製薬工場
- 繊維工場
- 飲料工場
- 食料品製造工場
- 食肉加工場
- 畜産場
- 石油精製工場
- 自動車部品工場
- 化学工場
- ペイント工場
- 電子部品工場



製薬工場



製革工場



食品加工工場



製糖工場



石油精製工場

# 処理フロー



# 仕様一覧

型式	処理能力(kg-DS/h) 汚泥濃度 (TS)		総電力 (kW)	洗浄水量 (ℓ/h)	外形寸法(mm)			重量(kg)
	1.0%以下	1.5%以上			L	W	H	空重量
NKS-131	~5	~10	0.3	35	1780	780	1020	250
NKS-132	~10	~20	0.5	70	1910	970	1120	350
NKS-251	~15	~30	0.6	45	2510	900	1320	500
NKS-252	~30	~60	1.0	90	2630	1130	1320	800
NKS-301	~30	~60	1.5	45	3090	1030	1610	750
NKS-302	~60	~120	2.25	90	3230	1320	1610	1340
NKS-303	~90	~180	3.0	135	3400	1640	1690	1750
NKS-304	~120	~240	3.75	180	3740	2050	1710	2150
NKS-351	~50	~100	1.85	45	3520	1100	2060	1150
NKS-352	~100	~200	2.95	90	3710	1430	2060	1950
NKS-353	~150	~300	4.05	135	4040	1770	2110	2800
NKS-354	~200	~400	5.15	180	4240	2240	2110	3700
NKS-401	~80	~160	3.0	90	4520	1230	2460	2050
NKS-402	~160	~320	4.5	180	4880	1710	2480	3850
NKS-403	~240	~480	7.5	270	4770	2520	2470	5400
NKS-404	~320	~640	9.0	360	4820	3120	2460	7000

※ 200~480V対応、CEマーキング、UL規格、CCC仕様に対応。

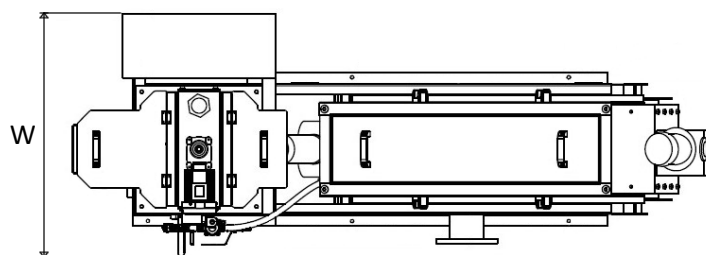
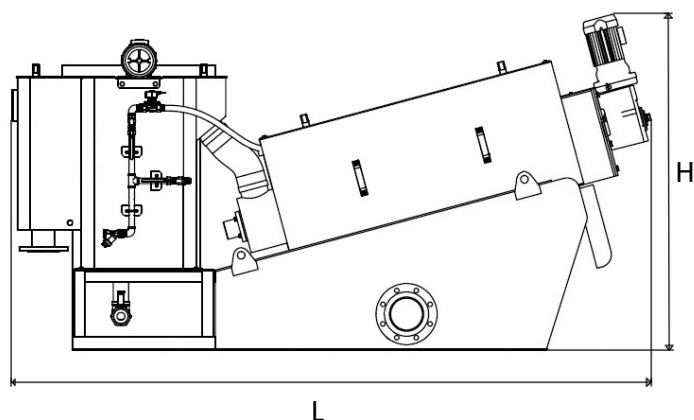

## 株式会社ノアット

住所：横浜市都筑区仲町台1-8-9-404  
 TEL：045-507-9303  
 URL：<http://www.noat.co.jp>

